



CUKAI PERKHIDMATAN 2018

PANDUAN PERKHIDMATAN PEMBROKERAN DAN PENAJAJAMINAN

Diterbitkan oleh :

**Jabatan Kastam Diraja Malaysia
Bahagian Cukai Dalam Negeri
Putrajaya**

26 Februari 2024

Penerbitan

Tarikh: 26 Februari 2024

Notis Hak cipta

Hak Cipta 2024 Jabatan Kastam Diraja Malaysia.

Hak Cipta terpelihara. Tertakluk kepada Akta Hakcipta, 1987 (Malaysia).

Panduan ini boleh ditarik balik, sama ada secara keseluruhannya atau sebahagiannya, dengan penerbitan panduan baru. Tiada bahagian daripada penerbitan ini boleh diterbitkan semula, disimpan dalam sistem pengambilan atau dihantar dalam apa-apa bentuk, termasuk di tempat untuk tujuan komersil tanpa kebenaran bertulis daripada Jabatan Kastam Diraja Malaysia (JKDM). Dalam menghasilkan semula atau mengutip kandungan, pengiktirafan sumber diperlukan.

Penafian

Maklumat ini bertujuan untuk memberikan pemahaman umum mengenai layanan yang relevan di bawah Cukai Jualan dan Perkhidmatan dan bertujuan untuk memberikan pemahaman umum tentang kewajipan pembayar cukai. Ia tidak bertujuan untuk mengatasi semua masalah cukai yang mungkin timbul secara komprehensif. Walaupun JKDM telah mengambil inisiatif untuk memastikan bahawa semua maklumat yang terkandung di dalam Panduan ini adalah betul, JKDM tidak akan bertanggungjawab terhadap sebarang kesilapan dan ketidaktepatan yang mungkin terkandung, atau apa-apa kerugian kewangan atau lain-lain yang dilakukan oleh individu menggunakan maklumat dari Panduan ini. Semua maklumat adalah semasa persediaan dan tertakluk kepada perubahan apabila perlu.

KANDUNGAN

PENGENALAN	1
TERMINOLOGI.....	1
PENGENAAN DAN SKOP CUKAI	5
PERKHIDMATAN PEMBROKERAN SECARA UMUM	5
Pembrokeran Berhubung Dengan Perkhidmatan Kewangan.....	6
Pembrokeran Komoditi	26
Pembrokeran Hartanah	28
Pembrokeran Perniagaan	30
Pembrokeran Kapal.....	30
PERKHIDMATAN PENAJAJAMINAN SECARA UMUM.....	31
Penajajaminan Sekuriti	32
Penajajaminan Hutang.....	35
Penajajaminan Insurans	37
PENDAFTARAN DAN TANGGUNGJAWAB ORANG YANG BERDAFTAR.....	39

PENGENALAN

1. Cukai perkhidmatan adalah cukai kepenggunaan yang ditadbir oleh Akta Cukai Perkhidmatan 2018 dan perundangan subsidiarinya. Tarikh kuat kuasa Akta Cukai Perkhidmatan 2018 adalah pada 1 September 2018.
2. Cukai perkhidmatan hendaklah dikenakan dan dilevikan ke atas:
 - (i) Mana-mana perkhidmatan bercukai yang diberikan di Malaysia oleh orang berdaftar dalam menjalankan perniagaannya; atau
 - (ii) Mana-mana perkhidmatan bercukai diimport (berkuat kuasa 1 Januari 2019).
3. Perkhidmatan bercukai adalah merujuk kepada senarai perkhidmatan ditetapkan di dalam Jadual Pertama, Peraturan-Peraturan Cukai Perkhidmatan 2018.
4. Mana-mana orang yang menyediakan perkhidmatan bercukai yang melebihi nilai ambang yang ditetapkan hendaklah mendaftar di bawah Akta Cukai Perkhidmatan 2018 dan dikenali sebagai “orang berdaftar” yang perlu mengenakan cukai perkhidmatan ke atas perkhidmatan bercukai yang dibekalkan kepada pelanggannya.
5. Panduan ini disediakan untuk membantu memahami layanan cukai perkhidmatan ke atas perkhidmatan pembrokeran dan penajajaminan.

TERMINOLOGI

6. Perkataan-perkataan berikut mempunyai makna berikut di dalam panduan ini melainkan jika terdapat maksud yang berlainan:

-
- (i) “Broker insurans” ertinya seorang yang, sebagai kontraktor bebas, menjalankan perniagaan pembrokeran insurans dan termasuklah broker insurans semula (Seksyen 2, Akta Perkhidmatan Kewangan 2013);
 - (ii) “Broker insurans yang diluluskan” ertinya seorang yang diluluskan di bawah seksyen 11 Akta Perkhidmatan Kewangan 2013 untuk menjalankan perniagaan pembrokeran insurans (Seksyen 2, Akta Perkhidmatan Kewangan 2013);
 - (iii) “Broker takaful” ertinya seorang yang, sebagai kontraktor bebas, menjalankan perniagaan pembrokeran takaful dan termasuklah broker takaful semula (Seksyen 2, Perkhidmatan Kewangan Islam 2013);
 - (iv) “Broker takaful yang diluluskan” ertinya seorang yang diluluskan di bawah seksyen 11 Akta Perkhidmatan Kewangan Islam 2013 untuk menjalankan perniagaan pembrokeran takaful (Seksyen 2, Perkhidmatan Kewangan Islam 2013);
 - (v) “Broker wang yang diluluskan” ertinya seorang yang diluluskan di bawah seksyen 11 Akta Perkhidmatan Kewangan 2013 untuk menjalankan perniagaan pembrokeran wang (Seksyen 2, Akta Perkhidmatan Kewangan 2013);
 - (vi) Derivatif ertinya mana-mana kontrak, sama ada bagi maksud mewujudkan suatu obligasi atau suatu hak atau mana-mana kombinasi kedua-duanya, yang nilai pasaran, penghantaran atau obligasi pembayarannya diperoleh daripada, merujuk kepada atau berdasarkan, tetapi tidak terhadap kepada, sekuriti sandaran atau komoditi, aset, kadar, indeks atau mana-mana kombinasinya, sama ada ia suatu derivatif terselaras ataupun derivatif melalui kaunter, tetapi tidak termasuk—
 - (a) sekuriti;
 - (b) mana-mana derivatif yang Bank Negara atau Kerajaan Malaysia ialah suatu pihak;

- (c) mana-mana derivatif melalui kaunter yang harga pasaran, nilai, penghantaran atau obligasi pembayarannya semata-mata diperoleh daripada, merujuk kepada atau berdasarkan, kadar pertukaran mata wang; atau
- (d) mana-mana perjanjian, apabila dibuat, adalah dalam suatu kelas perjanjian yang ditetapkan sebagai bukan derivatif (Seksyen 2, Akta Pasaran Modal dan Perkhidmatan 2007);
- (vii) “Ejen insurans” ertinya seseorang yang melakukan kesemua atau mana-mana yang berikut:
- (a) mensolisit atau mendapatkan cadangan insurans bagi pihak seseorang penanggung insurans;
- (b) menawarkan atau mengambil alih untuk bertindak bagi pihak seseorang penanggung insurans dalam merundingkan sesuatu polisi; atau
- (c) melakukan apa-apa tindakan lain bagi pihak seseorang penanggung insurans berhubungan dengan pengeluaran, pembaharuan, atau penerusan, sesuatu polisi (Seksyen 2, Akta Insurans 1996).
- (viii) “Insurans” termasuklah insurans semula (Seksyen 2, Akta Perkhidmatan Kewangan 2013);
- (ix) “Insurans semula” ertinya perlindungan insurans yang diambil oleh penanggung insurans dengan penanggung insurans kedua atas risiko, keseluruhan atau sebahagiannya, yang telah diterimanya dan termasuklah apa-apa perkiraan yang serupa oleh suatu cawangan penanggung insurans itu di Malaysia dengan cawangannya di luar Malaysia (ibu pejabat penanggung insurans itu adalah, bagi maksud ini, dikira sebagai suatu cawangan) (Seksyen 2, Akta Perkhidmatan Kewangan 2013);
- (x) “Mana-mana orang” merujuk kepada mana-mana individu termasuklah kumpulan orang, diperbadankan atau tidak diperbadankan.
- (xi) “Sekuriti” ertinya—

- (a) debentur, saham atau bon yang diterbitkan atau dicadangkan untuk diterbitkan oleh mana-mana kerajaan;
 - (b) syer dalam atau debentur, sesuatu pertubuhan perbadanan atau pertubuhan yang tidak diperbadankan; atau
 - (c) unit dalam suatu skim unit amanah atau pelaburan ditetapkan, dan termasuklah apa-apa hak, opsiyen atau kepentingan yang berkenaan dengannya (Seksyen 2, Akta Pasaran Modal dan Perkhidmatan 2007);
- (xii) “Takaful” ertinya suatu perkiraan yang berasaskan pertolongan secara bersama yang di bawahnya peserta takaful bersetuju untuk menyumbang kepada suatu kumpulan wang yang sama yang menyediakan manfaat kewangan bersama yang kena dibayar kepada peserta takaful itu atau kepada benefisiarinya pada masa berlaku sesuatu kejadian yang telah dipersetujui terdahulu (Seksyen 2, Akta Perkhidmatan Kewangan 2013);
- (xiii) “Perniagaan pembrokeran insurans” ertinya perniagaan mensolisit, merunding atau mendapatkan suatu polisi dengan pengendali takaful, atau pembaharuan atau penerusan polisi (Seksyen 2, Akta Perkhidmatan Kewangan 2013);
- (xiv) “Perniagaan pembrokeran takaful” ertinya perniagaan mensolisit, merunding atau mendapatkan suatu sijil takaful dengan pengendali takaful, atau pembaharuan atau penerusan sijil takaful oleh seseorang, bagi peserta takaful selain dirinya dan termasuklah pembrokeran takaful semula bagi pengendali takaful (Seksyen 2, Akta Perkhidmatan Kewangan Islam 2013);
- (xv) “Perniagaan pembrokeran wang” ertinya perniagaan yang mengaturkan transaksi antara pembeli dan penjual dalam pasaran wang atau pasaran pertukaran asing sebagai pengantara dengan balasan fi brokeraj yang dibayar atau akan dibayar, tetapi tidak termasuk pembelian atau penjualan mata wang Malaysia atau mata wang asing sebagai prinsipal dalam pasaran itu (Seksyen 2, Akta Perkhidmatan Kewangan 2013).

PENGENAAN DAN SKOP CUKAI

7. Berkuatkuasa 1 Januari 2019, di bawah Kumpulan I, Butiran 12, Jadual Pertama Peraturan-Peraturan Cukai Perkhidmatan 2018, penyediaan perkhidmatan pembrokeran dan penajajaminan berhubungan dengan perkhidmatan kewangan adalah tertakluk kepada cukai perkhidmatan. Cukai perkhidmatan tidak dikenakan ke atas perkhidmatan yang dibekalkan berkaitan dengan barang atau tanah yang terletak di luar Malaysia atau di mana perkara itu berkaitan dengan negara di luar Malaysia.

8. Berkuatkuasa 26 Februari 2024, perkhidmatan pembrokeran atau penajajaminan diperluaskan skop perkhidmatan kepada:

- a) kapal atau kapal terbang;
- b) komoditi;
- d) hartanah; atau
- e) apa-apa perkhidmatan pembrokeran dan penajajaminan selain yang dinyatakan.

PERKHIDMATAN PEMBROKERAN SECARA UMUM

9. Perkhidmatan pembrokeran adalah perkhidmatan yang disediakan oleh broker yang bertindak sebagai perantara yang menghubungkan pembeli dan penjual untuk memudahkan transaksi. Broker juga boleh memberikan maklumat pasaran mengenai harga, produk dan keadaan pasaran. Broker boleh mewakili sama ada penjual atau pembeli atau kedua-duanya pada masa yang sama dan memainkan peranan penting dalam penjualan dan pembelian sekuriti dan derivatif, insurans, pembrokeran wang, komoditi, hartanah, dan sebagainya.

10. Broker menerima bayaran untuk perkhidmatannya dalam bentuk fi pembrokeran atau komisen yang ditentukan berdasarkan peratusan urus niaga, fi tetap atau gabungan kedua-duanya. Fi pembrokeran atau komisen adalah berbeza mengikut industri dan jenis broker.

Pembrokeran Berhubung Dengan Perkhidmatan Kewangan

11. Bagi tujuan cukai perkhidmatan, perkhidmatan pembrokeran berhubung dengan perkhidmatan kewangan merujuk kepada penjualan dan pembelian sekuriti dan derivatif, insurans, pembrokeran wang dan lain-lain industri perkhidmatan kewangan.

Pembrokeran Sekuriti dan Derivatif

12. Bursa Malaysia adalah pengawal selia barisan hadapan pasaran modal Malaysia dan bertanggungjawab untuk mengekalkan pasaran yang adil dan teratur dalam sekuriti dan derivatif yang didagangkan melalui kemudahannya. Bursa Malaysia juga bertanggungjawab untuk memastikan urusan niaga teratur dalam sekuriti yang didepositkan dengan Bursa Malaysia, dan pengaturan penjelasan dan penyelesaian yang teratur, jelas dan cekap bagi transaksi yang dijelaskan dan diselesaikan melalui kemudahannya.

13. Bursa Malaysia Securities Berhad (“BMS”) dan Bursa Malaysia Derivatives Berhad (“BMD”) adalah anak syarikat milik penuh Bursa Malaysia Berhad (“Bursa” atau “Bursa Malaysia”). BMS dan BMD bertanggungjawab untuk menyediakan, mengendalikan dan mengekalkan bursa sekuriti dan bursa derivatif masing-masing di Malaysia.

14. BMS dan BMD tidak berurusan secara langsung dengan pelabur. Organisasi yang Mengambil Bahagian / *Participating Organisation* (PO) dan Peserta Perdagangan *Trading Participant* (TP), (selepas ini secara kolektif dirujuk sebagai “broker”), yang merupakan peserta bursa bagi BMS atau/dan BMD, bertindak sebagai perantara di antara Bursa dan pelabur. Semua aktiviti dagangan sekuriti dan derivatif yang disenaraikan di Bursa mesti dilaksanakan melalui PO (untuk dagangan sekuriti) atau TP (untuk dagangan derivatif).

15. PO dan TP yang memegang lesen yang berkaitan seperti yang dikehendaki di bawah Akta Pasaran Modal dan Perkhidmatan 2007 (“APMP”) untuk berurusan dalam sekuriti (untuk PO) atau derivatif (untuk TP), adalah dikawal selia oleh Suruhanjaya

Sekuriti Malaysia (“SC”). PO dan TP adalah sama ada bank pelaburan yang dilesenkan di bawah Akta Perkhidmatan Kewangan 2013 atau syarikat broker.

16. Secara umum, broker memperoleh fi pembrokeran atau komisen untuk perkhidmatan pembrokeran yang diberikan.

17. Fi pembrokeran/komisen adalah berdasarkan sama ada;

- (i) Jumlah dagangan yang didagangkan oleh pelanggan untuk berdagang dalam sekuriti; atau
- (ii) Bilangan lot yang didagangkan oleh pelanggan untuk berdagang dalam derivatif.

18. Broker di Malaysia boleh memudahkan dagangan sekuriti dan derivatif di bursa tempatan, iaitu Bursa Malaysia atau bursa sekuriti/derivatif luar negara melalui broker asing.

19. Pihak yang terlibat dan fungsi mereka untuk dagangan sekuriti dan derivatif adalah seperti di bawah:

Pihak yang Terlibat	Fungsi
<p>Bursa Sekuriti/ Derivatif:</p> <p>Bursa Malaysia</p> <p>Bursa Luar Negara</p>	<p>Bursa Malaysia ialah bursa sekuriti dan derivatif Malaysia di mana sekuriti dan derivatif didagangkan.</p> <p>Terdapat juga bursa tertentu di negara lain seperti SGX di Singapura atau HKEX di Hong Kong.</p>
<p>Broker:</p> <p>Organisasi yang Mengambil Bahagian/<i>Participating Organisation</i> (“PO”)</p>	<p>Organisasi yang Mengambil Bahagian (“PO”) dan Peserta Perdagangan (“TP”), yang juga dirujuk sebagai broker, bertindak sebagai perantara di antara Bursa dan pelabur. Semua aktiviti dagangan sekuriti dan derivatif yang disenaraikan di Bursa mesti dilakukan melalui PO atau TP.</p>

Peserta Perdagangan/Trading Participants ("TP")	
Remisier/Wakil Broker Niaga Hadapan yang Ditaiahkan (WBBHD)	<p>Remisier/WBBHD ialah peniaga bertauliah bebas/wakil broker niaga hadapan yang ditugaskan dari PO/TP dan bukan pekerja PO/TP.</p> <p>Remisier/WBBHD dilesenkan untuk melaksanakan dagangan bagi pihak PO/TP untuk pelanggan mereka membeli atau menjual sekuriti/derivatif. Sebagai balasan, remisier akan mendapat peratusan fi/komisen pembrokeran untuk setiap dagangan yang dilaksanakan oleh pelanggan mereka.</p> <p>Remisier/WBBHD hanya boleh menjadi peniaga bertauliah bebas/wakil broker niaga hadapan dan mewakili seorang PO/TP pada suatu masa.</p>
Broker Asing ("BA")	<p>Untuk tujuan perbincangan di sini, BA merujuk kepada broker asing.</p> <p>Jika pelanggan (tempatan atau luar negara) ingin membeli atau menjual sekuriti/derivatif dalam bursa di luar Malaysia, PO/TP akan berhubung dengan BA atau syarikat sekutu mereka dalam kumpulan yang sama untuk membantu melaksanakan dagangan.</p> <p>BA juga akan berurusan dengan PO/TP untuk membantu dagangan sekuriti/derivatif di Malaysia untuk pelanggan broker asing.</p>

20. Berikut adalah beberapa ilustrasi transaksi yang melibatkan perkhidmatan pembrokeran dan layanan cukai.

Ilustrasi 1 : Transaksi Umum

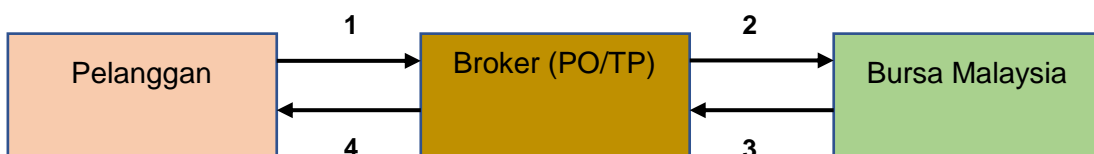

Bil.	Transaksi	Layanan Cukai Perkhidmatan
1.	Pelanggan (sama ada pelabur Malaysia atau pelabur luar negara) akan menghubungi broker untuk membeli atau menjual sekuriti/derivatif.	Tidak berkaitan ("T/B")
2.	Broker akan melaksanakan dagangan ke dalam Bursa dengan memulakan proses jual/beli.	T/B
3.	Bursa akan mengenakan fi yang berkaitan dengan dagangan (cth. fi penjelasan, fi dagangan) yang akan dikenakan dan dibayar oleh pelanggan.	T/B
4.	Setelah selesai, broker akan mengenakan kepada pelanggan: (a) Fi pembrokeran/komisen (b) Fi dagangan Bursa berkaitan yang dikenakan bagi pihak Bursa (cth. fi penjelasan, fi dagangan) (c) Duti setem	(a) Bercukai (b) Tidak dikenakan cukai (c) Tidak dikenakan cukai

Ilustrasi 2 : Perkongsian fi pembrokeran dengan remisier

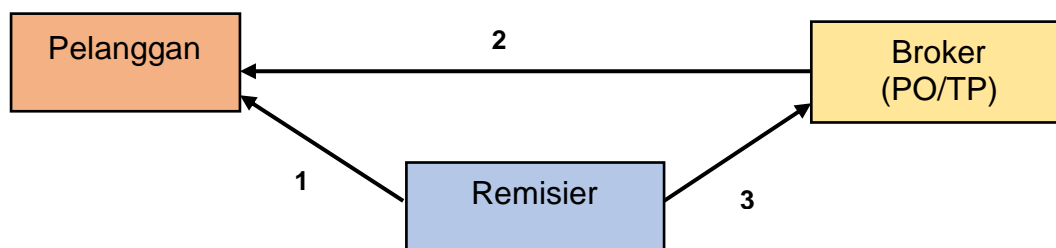

Bil.	Transaksi	Layanan Cukai Perkhidmatan
1.	Remisier akan berurusan dengan pelanggan untuk membeli atau menjual sekuriti/derivatif bagi pelanggan.	T/B

2.	Broker akan mengenakan fi pembrokeran kepada pelanggan.	Bercukai
3.	Broker akan berkongsi peratusan tertentu fi broker yang dikenakan oleh broker dengan remisier.	Tidak dikenakan cukai atas dasar bahawa komisen pembrokeran yang dikenakan oleh broker sudah dikenakan cukai.

Ilustrasi 3 : *Fi pembrokeran yang dikenakan kepada broker asing untuk berdagang di Bursa Malaysia.*

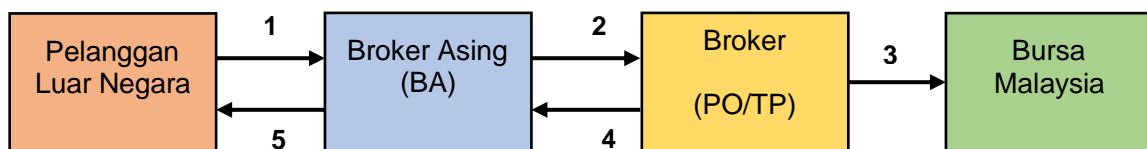

Bil.	Transaksi	Layanan Cukai Perkhidmatan
1.	Pelanggan luar negara menghubungi BA untuk membeli atau menjual sekuriti/derivatif di Bursa Malaysia.	T/B
2.	BA akan menghubungi broker untuk membantu transaksi dagangan.	T/B
3.	Broker akan melaksanakan dagangan ke dalam Bursa Malaysia.	T/B

4.	Setelah selesai, broker akan mengenakan caj ke atas BA: (a) Fi/komisen pembrokeran (b) Fi dagangan Bursa yang berkaitan dikenakan bagi pihak Bursa (cth. penjelasan, dagangan) (c) Duti setem	(a) Bercukai (b) Tidak bercukai (c) Tidak bercukai
5.	BA akan mengenakan fi/komisen pembrokeran kepada pelanggan luar negara.	T/B -transaksi di luar Malaysia.

Ilustrasi 4 : *Fi pembrokeran yang dikenakan untuk dagangan saham luar negara kepada pemastautin/bukan pemastautin.*

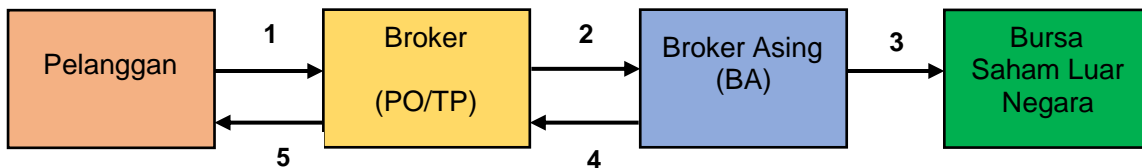

Bil.	Transaksi	Layanan Cukai Perkhidmatan
1.	Pelanggan (di Malaysia atau di luar negara) menghubungi broker untuk membeli atau menjual sekuriti dalam bursa sekuriti/derivatif luar negara.	T/B
2.	Broker akan menghubungi BA untuk membantu transaksi dagangan.	T/B
3.	BA akan melaksanakan dagangan di bursa sekuriti/derivatif luar negara.	T/B

4.	Setelah dagangan selesai, BA akan mengenakan fi/komisen pembrokeran dan fi berkaitan kepada broker.	Perkhidmatan pembrokeran tidak tertakluk kepada perkhidmatan bercukai yang diimport kerana perkhidmatan pembrokeran disediakan di luar Malaysia*.
5.	Broker akan mengenakan fi/komisen pembrokeran untuk dagangan yang diselesaikan di bursa saham luar negara.	Perkhidmatan pembrokeran tidak tertakluk kepada cukai perkhidmatan kerana ia berkaitan dengan perkhidmatan pembrokeran yang disediakan di luar Malaysia*.

Ilustrasi 5 : Pelanggan tempatan melibatkan broker asing untuk berdagang di Malaysia dan di luar Malaysia. Senario yang berpotensi di mana cukai berganda mungkin berlaku.

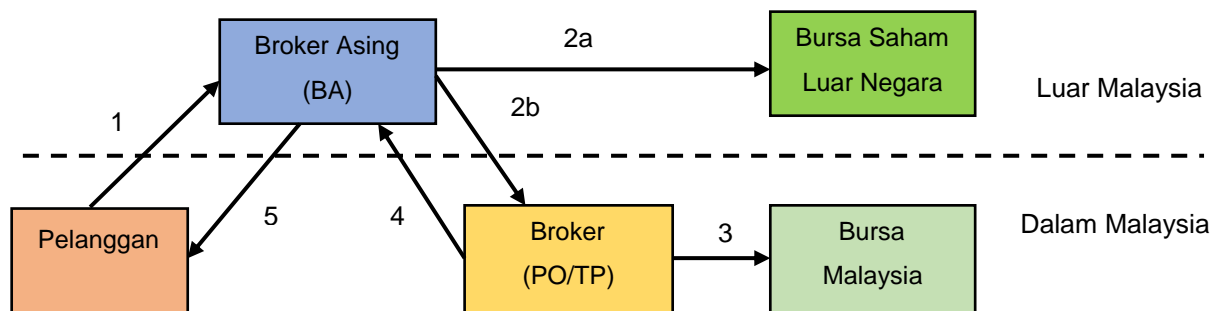

Bil.	Transaksi	Layanan Cukai Perkhidmatan
1.	Pelanggan tempatan mendekati BA untuk membeli atau menjual sekuriti/derivatif di bursa sekuriti/derivatif luar negara dan Bursa Malaysia.	T/B
2a.	BA akan melaksanakan dagangan di bursa sekuriti/derivatif luar negara.	T/B

2b.	BA akan mendekati broker untuk membantu transaksi dagangan tempatan.	T/B
3.	Broker akan melaksanakan transaksi di Bursa.	T/B
4.	Setelah selesai, broker akan mengenakan fi/komisen pembrokeran kepada BA untuk transaksi yang dilaksanakan di Bursa.	Bercukai
5.	BA akan mengenakan fi/komisen pembrokeran untuk dagangan yang diselesaikan di bursa saham luar negara dan Bursa Malaysia kepada pelanggan tempatan.	Fi/komisen pembrokeran yang dibayar oleh pelanggan tempatan kepada BA tidak tertakluk kepada cukai perkhidmatan kerana broker telah pun mengenakan cukai perkhidmatan ke atas fi/komisen pembrokeran kepada BA seperti transaksi di no.4.

Transaksi pembrokeran yang melibatkan broker pelaksana dan broker penjelasan

21. Terdapat senario di mana lebih daripada satu broker terlibat untuk menjalankan urusan niaga sekuriti/derivatif iaitu broker pelaksana/executing broker dan broker penjelasan/clearing broker.

22. Berikut adalah fungsi dan ilustrasi urusan niaga yang ditetapkan yang melibatkan perkhidmatan broker pelaksana dan broker penjelasan.

Senario A

Pihak Terlibat	Fungsi
Broker Pelaksana/executing broker (“BP”)	<ul style="list-style-type: none"> • Menghadapi pelanggan dan memberikan mereka akses kepada pasaran derivatif. • Pelanggan akan menyerahkan pesanan untuk berdagang kepada BP. • Jika dagangan telah dipadankan, BP akan memindahkan dagangan yang dipadankan kepada BJ. • BP mengenakan komisen pelaksanaan kepada broker penjelasan untuk dagangan.
Broker Penjelasan/clearing broker (“BJ”)	<ul style="list-style-type: none"> • Menyelesaikan dagangan dengan Bursa Malaysia seperti yang diminta oleh pelanggan. • BJ mengenakan fi/komisen pembrokeran kepada pelanggan yang berkaitan dengan transaksi dagangan. • BJ akan membayar komisen pelaksanaan kepada BP berdasarkan jumlah fi/komisen pembrokeran yang dikenakan kepada pelanggan.

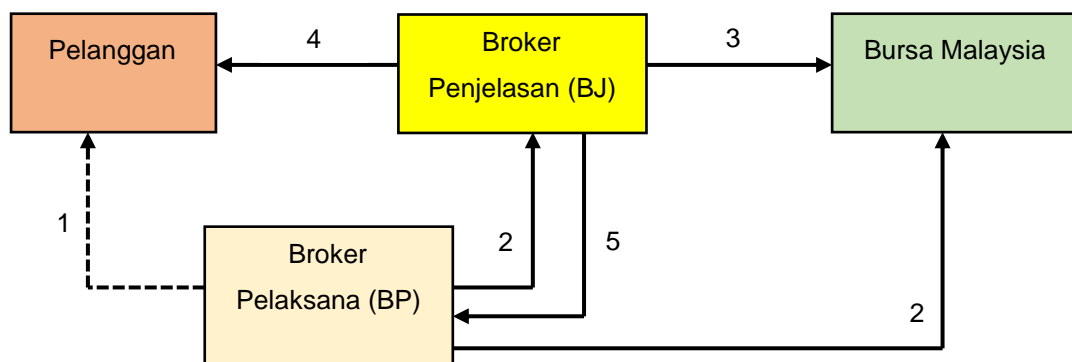
Ilustrasi 6 : Senario A

Bil.	Transaksi	Layanan Cukai Perkhidmatan
1.	BP berurusan dengan pelanggan.	T/B
2.	BP akan melaksanakan dagangan dengan Bursa, dan kemudian memindahkan dagangan yang dipadankan kepada BJ.	T/B
3.	BJ akan menjelaskan dagangan dengan Bursa.	T/B
4.	Setelah dagangan selesai, BJ akan mengenakan fi/komisen pembrokeran kepada pelanggan.	Bercukai
5.	BJ akan membayar komisen pelaksanaan BP berdasarkan fi/komisen pembrokeran yang dikenakan kepada pelanggan.	Komisen pelaksanaan tidak boleh dikenakan cukai atas dasar komisen pembrokeran yang dikenakan oleh BJ sudah dikenakan cukai.

Senario B:

Pihak Terlibat	Fungsi
Broker Pelaksana ("BP")	<ul style="list-style-type: none"> Menghadapi pelanggan dan memberikan mereka akses kepada pasaran derivatif. Pelanggan akan menyerahkan pesanan untuk berdagang kepada BP. Jika dagangan dipadankan, BP akan memindahkan dagangan yang dipadankan kepada broker penjelasan.

	<ul style="list-style-type: none"> • BP mengenakan komisen pelaksanaan kepada pelanggan untuk perdagangan.
<p>Broker Penjelasan (“BJ”)</p>	<ul style="list-style-type: none"> • Menyelesaikan dagangan dengan Bursa Malaysia seperti yang diminta oleh pelanggan. <p>BJ mengenakan fi pembrokeran kepada pelanggan yang berkaitan dengan transaksi perdagangan.</p>

Ilustrasi 7 : Senario B

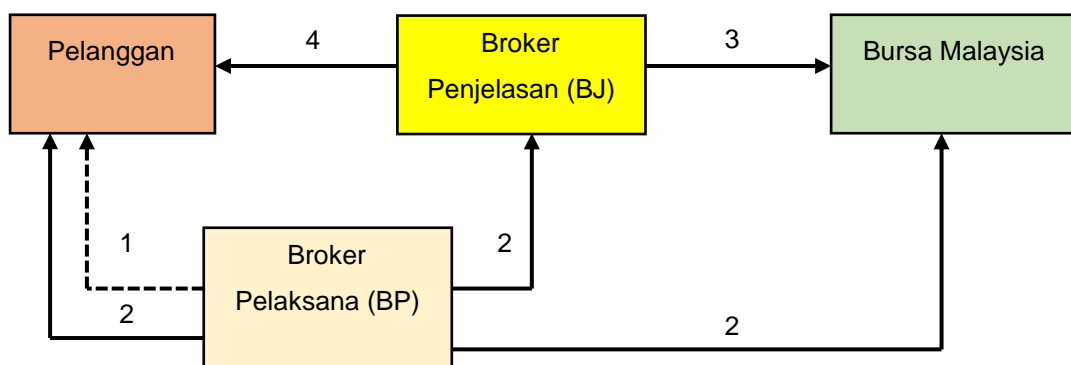

Bil.	Transaksi	Layanan Cukai Perkhidmatan
1.	BP berurusan dengan pelanggan.	T/B

2.	BP akan melaksanakan dagangan dengan Bursa, dan kemudian memindahkan dagangan yang dipadankan kepada BJ. BP akan mengenakan komisen pelaksanaan kepada pelanggan.	T/B Bercukai
3.	BJ akan menjelaskan dagangan dengan Bursa.	T/B
4.	BJ akan mengenakan komisen penjelasan kepada pelanggan.	Bercukai

Senario C

Pihak Terlibat	Fungsi
Broker A	<ul style="list-style-type: none"> Menghadapi pelanggan dan memberikan mereka akses kepada pasaran sekuriti. Pelanggan akan menyerahkan pesanan untuk berdagang kepada Broker A. Broker A akan memindahkan permintaan perdagangan kepada Broker B. Broker A mengenakan fi pembrokeran kepada pelanggan berkaitan dengan transaksi perdagangan.
Broker B	<ul style="list-style-type: none"> Melaksanakan dan menjelaskan dagangan dengan Bursa Malaysia bagi pihak pelanggan Broker A. Broker B mengenakan komisen kepada Broker A untuk perdagangan.

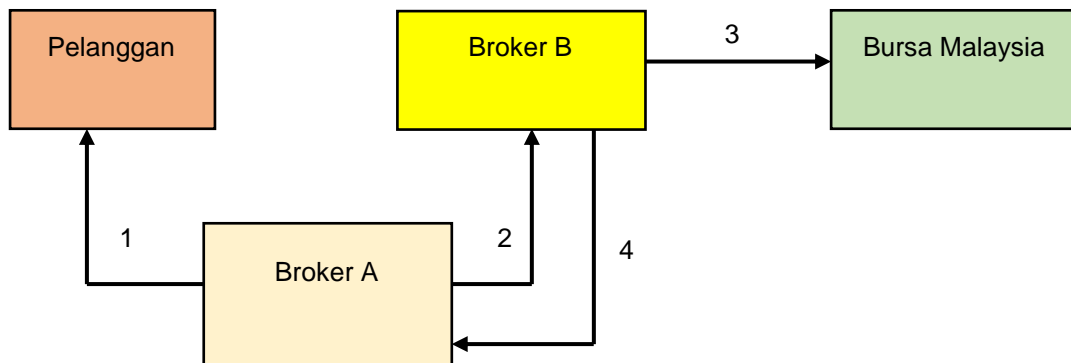
Ilustrasi 8 : Senario C

Bil.	Transaksi	Layanan Cukai Perkhidmatan
1.	Broker A berurusan dengan pelanggan. Broker A akan mengenakan fi/komisyen pembrokeran kepada pelanggan.	T/B Bercukai
2.	Broker A akan menyerahkan permintaan perdagangan kepada Broker B.	T/B
3.	Broker B akan melaksanakan dan menjelaskan dagangan di Bursa bagi pihak pelanggan Broker A.	T/B
4.	Setelah selesai, Broker B akan mengenakan komisen kepada Broker A.	Komisen antara broker tidak boleh dikenakan cukai atas dasar komisen pembrokeran yang dikenakan oleh Broker A sudah pun dikenakan cukai.

Penempatan Sekuriti

23. Institusi kewangan (IK) juga menyediakan perkhidmatan berhubung dengan penempatan sekuriti persendirian (cth. pelaksanaan Tawaran Awam Permulaan (IPO), penempatan persendirian sekuriti sekunder, perdagangan sekat (*blocktrade*), terbitan modal khas oleh perniagaan dan sebagainya) di mana IK bertindak sebagai perantara untuk mengagihkan sekuriti. Secara amnya, IK akan memperoleh fi/komisen penempatan bagi penyediaan perkhidmatan penempatan sekuriti. Oleh itu, fi/komisen penempatan yang serupa dengan fi pembrokeran adalah perkhidmatan bercukai dan tertakluk kepada cukai perkhidmatan.

Apabila syarikat perniagaan (iaitu "Penerbit") memperoleh modal melalui Tawaran Awam Permulaan (IPO) di Malaysia, ia biasanya berkontrak dengan sekumpulan IK. Perkongsian/pengagihan semula fi penempatan/komisen di kalangan IK tidak tertakluk kepada cukai perkhidmatan kerana ia telah dikenakan cukai oleh IK utama yang pada mulanya berurusan dengan syarikat.

Pembrokeran Insurans dan Takaful

24. Perniagaan insurans dan takaful di Malaysia dikawal selia oleh Bank Negara Malaysia di bawah Akta Perkhidmatan Kewangan 2013 dan Akta Perkhidmatan Kewangan Islam 2013. Manakala, perniagaan insurans dan takaful Labuan dikawal selia oleh Lembaga Perkhidmatan Kewangan Labuan di bawah Akta Perkhidmatan Kewangan dan Sekuriti Labuan 2010 dan Akta Perkhidmatan Kewangan Islam dan Sekuriti Labuan 2010.

25. Perniagaan pembrokeran insurans atau takaful adalah perniagaan bagi memohon, merundingkan atau memperoleh polisi dengan penanggung insurans atau sijil takaful dengan pengendali takaful, atau pembaharuan atau penerusan polisi atau sijil takaful oleh seseorang, untuk pemilik polisi atau peserta takaful selain untuk dirinya sendiri dan termasuk insurans semula atau pembrokeran takaful semula untuk penanggung insurans atau pengendali takaful.

26. Oleh itu, perkhidmatan broker insurans atau takaful adalah untuk memberikan nasihat profesional dan pengetahuan pasaran kepada pelanggannya dan seterusnya menyediakan perlindungan insurans dengan kos efektif yang bersesuaian.

27. Broker insurans atau takaful adalah kontraktor bebas yang menjalankan perniagaan pembrokeran insurans atau takaful yang merangkumi insurans semula atau broker takaful semula, mestilah broker insurans atau takaful yang diluluskan yang dikawal selia oleh Bank Negara Malaysia atau broker insurans atau takaful berlesen seperti yang dikawal selia oleh Lembaga Perkhidmatan Kewangan Labuan.

28. Berikut adalah beberapa fungsi broker insurans dan takaful:

- (i) Broker dilantik oleh pelanggan dan tugas utama adalah untuk melindungi kepentingan pelanggan.
- (ii) Beliau dianggap sebagai seorang profesional insurans yang memahami perniagaan dan risiko pelanggan serta sumber pasaran untuk program insurans pada harga yang kompetitif dan perlindungan komprehensif.
- (iii) Beliau juga akan melaksanakan bagi pihak pelanggan rundingan tuntutan dengan syarikat insurans, bekerjasama dengan penyelaras kerugian untuk memastikan penyelesaian tuntutan yang adil dan segera.

29. Penyediaan perkhidmatan pembrokeran berhubung dengan semua jenis polisi insurans atau sijil takaful untuk melindungi sebarang risiko yang ditanggung di Malaysia kepada individu atau organisasi perniagaan adalah perkhidmatan bercukai dan tertakluk kepada cukai perkhidmatan.

30. Penyediaan perkhidmatan pembrokeran berhubung dengan polisi insurans perubatan atau takaful perubatan untuk melindungi sebarang risiko yang ditanggung kepada individu (B2C) bukanlah perkhidmatan bercukai dan tidak tertakluk kepada cukai perkhidmatan.

31. Penyediaan perkhidmatan pembrokeran berhubung dengan polisi insurans nyawa atau sijil takaful keluarga untuk melindungi sebarang risiko yang ditanggung kepada perniagaan (B2B) adalah perkhidmatan bercukai dan tertakluk kepada cukai perkhidmatan.

Contoh 1 :

Syarikat Max Insurance Broker Sdn Bhd telah mengenakan fi broker kepada Amelia bagi perkhidmatan pembrokeran berkaitan insurans nyawa. Fi broker ini tidak tertakluk kepada cukai perkhidmatan kerana ia berkaitan dengan polisi insurans nyawa ditanggung kepada seseorang individu.

Contoh 2 :

Merapoh Sdn bhd telah melantik Syarikat Max Insurance Broker Sdn Bhd (SMIBS) sebagai broker untuk mendapatkan polisi takaful perubatan kepada pekerja-pekerjanya di bawah skim insurans berkelompok di mana polisi insurans adalah di bawah nama syarikat. Fi broker yang dikenakan oleh SMIBS kepada Merapoh Sdn Bhd adalah tertakluk kepada cukai perkhidmatan kerana ia berkaitan dengan polisi takaful perubatan dibekalkan kepada organisasi perniagaan.

32. Fi/komisen pembrokeran insurans atau takaful kebiasaannya adalah berdasarkan;

- (i) Peratusan premium insurans kasar yang biasanya dikenali sebagai komisen pembrokeran yang ditentukan sama ada oleh amalan pasaran atau dikawal oleh Bank Negara Malaysia, atau
- (ii) Fi tetap atas dasar rundingan, contohnya fi sebagai ganti pembrokeran.

Cara pengebilan, pembayaran dan perakaunan cukai oleh broker insurans atau takaful.

33. Biasanya, pengebilan untuk perkhidmatan broker insurans atau takaful adalah seperti di bawah:

- (i) Penanggung insurans atau pengendali takaful mengeluarkan invoice bersama polisi insurans atau sijil takaful kepada pelanggan.
- (ii) Penanggung insurans atau pengendali takaful mengeluarkan invoice perantara kepada broker, di mana jumlah pembrokeran ditunjukkan.
- (iii) Broker mengeluarkan invoice pendua serupa dengan invoice yang dikeluarkan oleh syarikat insurans atau pengendali takaful kepada pelanggan di bawah (i).
- (iv) Di samping itu, broker mengeluarkan invoice pendua kepada syarikat insurans atau pengendali takaful pada pembrokeran yang serupa dengan invoice perantara di bawah (ii). *Ini boleh digambarkan seperti di bawah:*

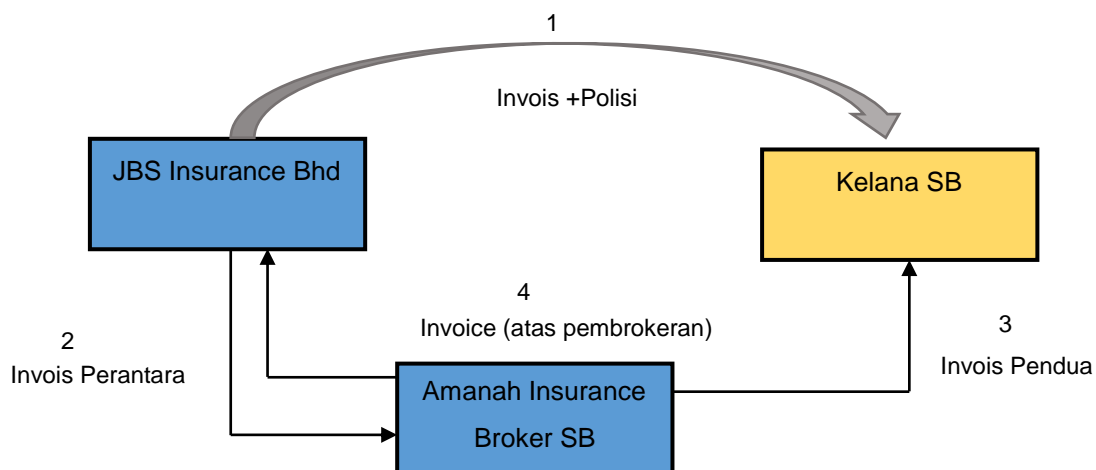

Ilustrasi 9 :

Amanah Insurance Broker Sdn. Bhd. menyediakan perkhidmatan broker kepada pelanggannya Kelana Sdn Bhd untuk pembelian insurans am

daripada JBS Insurance Bhd. JBS Insurance Bhd akan mengeluarkan invois bersama polisi insurans kepada Kelana Sdn Bhd. Sebagai broker yang menyediakan perkhidmatan pembrokeran kepada pelanggannya, Amanah Insurance Broker Bhd juga akan mengeluarkan invois pendua kepada pelanggannya, Kelana Sdn Bhd.

34. Pembayaran premium insurans atau sumbangan takaful oleh pelanggan akan dibuat mengikut cara berikut:

(v) Pembayaran dibuat terus kepada syarikat insurans atau pengendali takaful; atau

(vi) Pembayaran dibuat melalui broker insurans atau takaful.

Ilustrasi 10 :

Deskripsi	Amaun (RM)
Nilai Premium Insurans	280.00
8% (Cukai perkhidmatan di bawah butiran 2, Kumpulan I)	22.40(hendaklah diakaunkan oleh orang berdaftar insurans)
Fi pembrokeran – 10% (daripada nilai premium Insurans)	28.00
Cukai Perkhidmatan – 8%	2.24 (hendaklah diakaunkan oleh orang berdaftar pembrokeran)

Pembayaran dibuat terus kepada syarikat insurans atau pengendali takaful.

Senario 1: Pelanggan membayar sebanyak RM280.00 kepada JBS Insurance Bhd

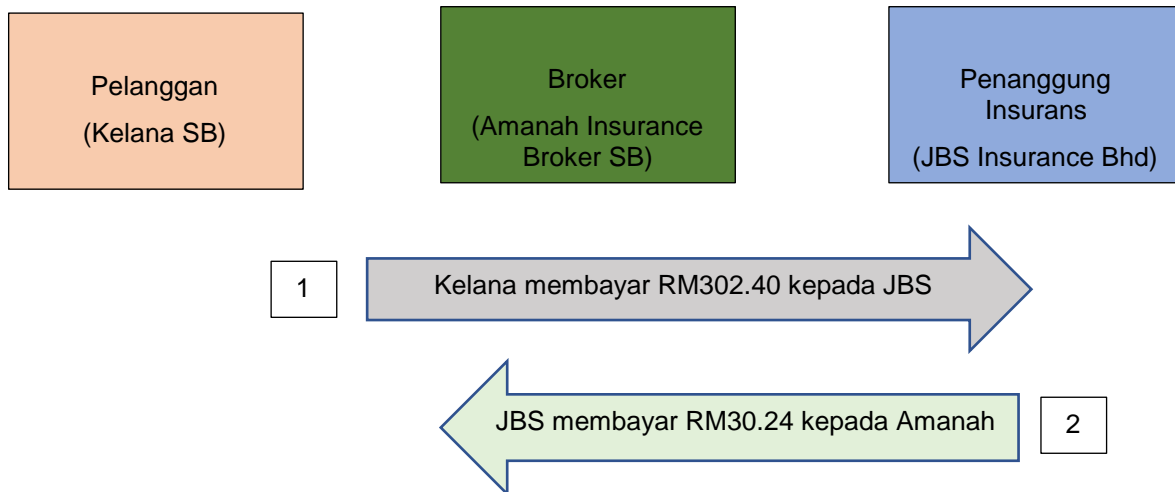

Pembayaran dibuat melalui broker insurans atau takaful

Senario 2: Pelanggan membayar sebanyak RM302.40 kepada Amanah Insurance Broker Sdn Bhd

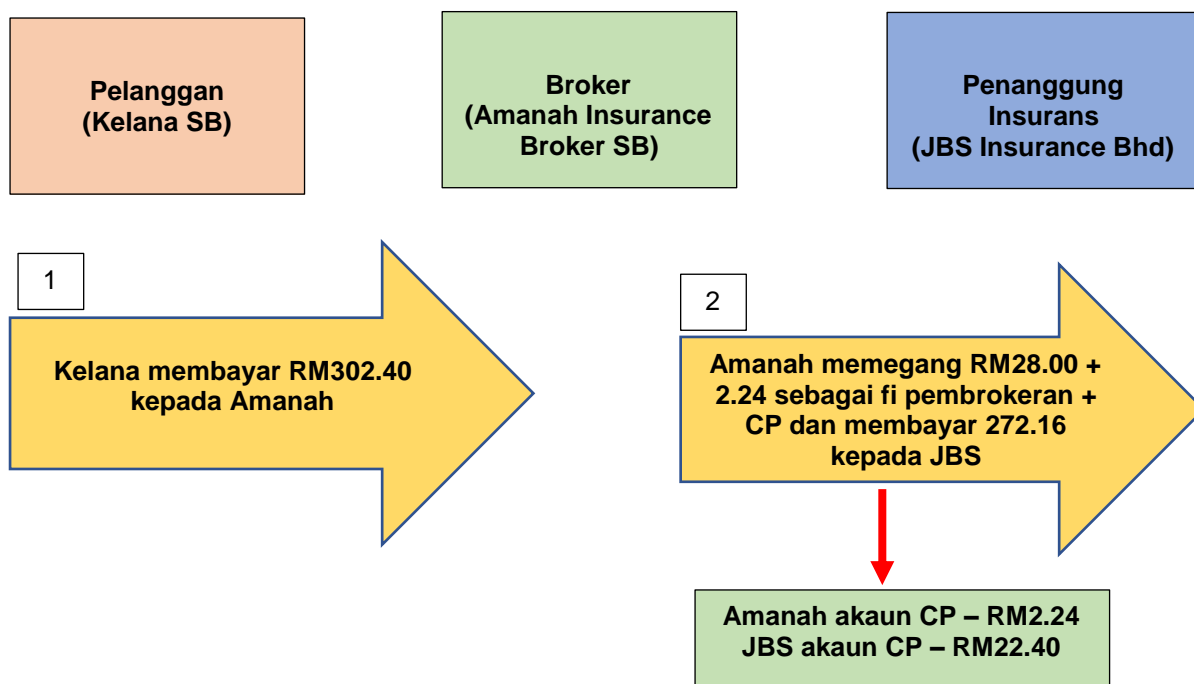

35. Dalam situasi lain, berdasarkan rundingan di antara broker insurans atau takaful dan pelanggan, fi tetap sebagai ganti komisen pembrokeran boleh dikenakan, dan ia tertakluk kepada cukai perkhidmatan. Ini perlu dicaj dan diakaunkan oleh broker.

36. Jadual di bawah menunjukkan ringkasan layanan cukai perkhidmatan ke atas jenis pendapatan lain yang diperolehi oleh broker insurans atau takaful:

Jenis Pendapatan	Penerangan	Layanan Cukai Perkhidmatan
Pembrokeran	% daripada Premium Kasar	Cukai perkhidmatan dikenakan ke atas amaun fi.
Fi sebagai ganti pembrokeran	Tiada pembrokeran tetapi amaun fi tetap seperti yang dipersetujui dengan pelanggan atau pejabat rangkaian.	Cukai perkhidmatan dikenakan ke atas amaun fi .
Fi Tambah Nilai	Fi tambahan yang diperolehi daripada pelanggan atau pejabat rangkaian untuk pentadbiran program insurans.	Cukai perkhidmatan dikenakan ke atas amaun fi.

Pembrokeran Wang

37. Pembrokeran wang ialah perniagaan bagi mengatur transaksi antara pembeli dan penjual dalam pasaran wang dengan broker bertindak sebagai perantara dalam pertimbangan fi pembrokeran yang dibayar atau perlu dibayar, tetapi tidak termasuk pembelian atau penjualan mata wang asing oleh broker sebagai prinsipal dalam pasaran tersebut.

38. Oleh itu, sebagai syarikat pembrokeran wang, aktiviti prinsip syarikat adalah untuk bertindak sebagai perantara atau pengatur urus niaga antara institusi kewangan

yang dibenarkan dalam pertukaran asing dan pasaran wang domestik. Sebagai balasan untuk perkhidmatan yang disediakan oleh broker, bayaran dalam bentuk komisen pembrokeran atau fi diterima apabila perjanjian antara dua pihak dimuktamadkan. Broker wang tidak mengambil kedudukan spekulatif dan bukan pihak utama kepada sebarang transaksi.

39. Broker wang adalah perantara untuk semua pemain antara bank yang memudahkan urus niaga antara bank dalam pasaran borong “*Over-The-Counter*” (OTC) dengan menyediakan titik hubungan sulit untuk semua peserta pasaran tempatan dan luar negara. Komisen atau fi pembrokeran diperoleh secara langsung daripada rakan niaga perdagangan seperti dalam pertukaran asing, deposit mata wang, swap dan instrumen pasaran wang domestik.

40. Seorang broker wang harus memenuhi kriteria minimum berikut:

- (i) Seorang broker wang domestik berlesen,
- (ii) Sebuah syarikat yang mempunyai kepakaran pembrokeran wang, diperbadankan di bawah Akta Syarikat 2016 atau Akta Syarikat Labuan 1990; atau
- (iii) Mana-mana institusi berlesen di bawah Akta Perkhidmatan Kewangan 2013 atau Akta Perkhidmatan Kewangan dan Sekuriti Labuan 2010.

41. Komisen, fi atau apa-apa bayaran yang dikenakan ke atas perkhidmatan pembrokeran wang adalah tertakluk kepada cukai perkhidmatan

Pembrokeran Komoditi

42. Broker komoditi adalah mana-mana orang atau syarikat yang berdagang komoditi untuk orang atau organisasi lain. Contoh komoditi yang diniagakan ialah minyak sawit mentah, minyak kelapa, getah, produk koko, kacang soya, kayu, aluminium, dan lain-lain.

43. Broker menjadi pengantara untuk pembeli dan penjual bagi urusan jual beli komoditi secara penghantaran fizikal.

Contoh 3 :

AA Sdn Bhd selaku broker minyak sawit akan berunding mengenai terma dan syarat jual beli sehingga kedua-dua pihak pembeli dan penjual berpuashati dengan kontrak tersebut. Setelah selesai, AA akan menghantar nota pengesahan dengan butiran kontrak yang telah dipersetujui oleh kedua-dua pihak. AA akan mengenakan fi pembrokeran berdasarkan berat komoditi tersebut.

44. Di bawah pembiayaan dan penempatan deposit, institusi kewangan Islam (IKI) memenuhi prinsip syariah dengan menggunakan aset seperti komoditi untuk menyokong transaksi kewangan. Aset sandaran ini digunakan bagi mewujudkan obligasi kewangan di antara pemberi pinjaman dan peminjam. Broker komoditi memainkan peranan penting dalam memudahkan perdagangan komoditi untuk urusan niaga kewangan Islam, sama ada perdagangan dijalankan dalam talian atau melalui telefon, dan dengan itu merapatkan jurang antara pasaran komoditi fizikal dan IKI.

Contoh 4 :

Zam Zam Sdn Bhd (Zam Zam) menawarkan stok komoditi getah dan minyak sawit yang dibekalkan oleh pembekal komoditi melalui platform atas talian yang dibangunkan oleh syarikat Zam Zam. Pelanggan utama syarikat adalah institusi kewangan Islam di Malaysia dan Thailand. Bank Berkah Berhad (Bank Berkah) yang beroperasi di Malaysia meluluskan pembiayaan berlandaskan prinsip syariah kepada Astar Global Sdn bhd (Astar). Bank Berkah membeli komoditi getah dari Zam Zam pada harga lani (*spot price*) dan kemudiannya menjual komoditi getah kepada Astar dengan harga tokokan (*mark up price*) secara tertanggung. Tiada sebarang bayaran dibuat oleh Bank Berkah ke atas nilai komoditi yang dibeli kerana komoditi getah tersebut tidak dihantar secara fizikal. Zam Zam mengenakan fi/komisen pembrokeran kepada Bank Berkah untuk transaksi komoditi yang didagangkan. Zam Zam akan berkongsi peratusan tertentu fi/komisen pembrokeran yang dikenakan dengan pembekal komoditi.

Contoh 5 :

Merujuk kepada contoh 4 di atas, kemudiannya Astar menukar komoditi kepada wang tunai dengan mewakilkan Bank Berkah untuk menjual semula komoditi getah tersebut di pasaran komoditi. Memandangkan komoditi getah yang dibeli tidak boleh dijual semula kepada Zam Zam, Bank Berkah akan melantik broker, Seri Cahaya Sdn Bhd (Seri Cahaya) untuk urusan penjualan semula komoditi. Seri Cahaya akan mengenakan fi/komisen pembrokeran kepada Bank Berkah bagi perkhidmatan yang diberikan.

45. Komisen, fi atau apa-apa bayaran yang dikenakan ke atas perkhidmatan pembrokeran komoditi adalah tertakluk kepada cukai perkhidmatan.

Pembrokeran Hartanah

46. Ejen atau broker hartanah adalah mana-mana orang yang melakukan atau memberikan perkhidmatan perejeenan atau pembrokeran harta tanah bagi suatu komisen, fi, upah atau balasan lain.

47. Ejen harta tanah berdaftar merupakan orang kena cukai di bawah butiran 4, Kumpulan G, Jadual Pertama, Peraturan-Peraturan Cukai Perkhidmatan 2018 mulai 1 September 2018.

48. Ejen harta tanah yang berdaftar dengan Lembaga Penilai, Pentaksir, Ejen Harta Tanah dan Pengurus Harta (LPPEH) dikenali sebagai ejen harta tanah berdaftar (REA) dan dikawal selia di bawah Akta Penilai, Pentaksir dan Ejen Harta Tanah 1981 (Akta 242).

49. Amalan atau praktis ejen harta tanah berdaftar disenaraikan di bawah seksyen 22B (1A), Akta 242 iaitu meliputi: -

- a) berkenaan dengan apa-apa jualan atau pelupusan lain tanah dan bangunan dan apa-apa kepentingan dalamnya;

- b) berkenaan dengan apa-apa pembelian atau pengambilan lain tanah dan bangunan dan apa-apa kepentingan dalamnya;
- c) berkenaan dengan apa-apa pemajakan atau penyewaan tanah dan bangunan dan apa-apa kepentingan dalamnya;
- d) dalam membuat makluman tentang adanya tanah, bangunan, atau apa-apa kepentingan dalamnya untuk apa-apa jualan atau pelupusan, pembelian atau pengambilan, atau pemajakan atau penyewaan yang disebut dalam perenggan (a), (b) atau (c), mengikut mana-mana yang berkenaan; dan
- e) berkenaan dengan apa-apa pentadbiran penyewaan termasuklah pengutipan sewa, bayaran perbelanjaan, perkiraan bagi pembaikan kecil dan penyerahan dan pengambilan milikan sesuatu harta bagi apa-apa tanah dan bangunan dan apa-apa kepentingan dalamnya.

50. Bagi tujuan panduan ini, broker hartanah adalah merujuk kepada mana-mana orang yang menjalankan amalan ejen harta tanah tetapi tidak berdaftar dengan LPPEH.

Contoh 6 :

Ali Seman (Ali) dilantik oleh Angkasa Raya Sdn bhd (Angkasa Raya) untuk mencari tanah di Taiping, Perak bagi tujuan pembinaan kondominium. Ali telah mendapatkan lokasi tanah yang bersesuaian dan menjalankan rundingan harga dengan pemilik tanah. Selepas berpuas hati dengan harga yang ditawarkan, Angkasa Raya kemudiannya memeterai perjanjian jual beli tanah dengan pemilik tanah. Selepas urusan selesai, Ali mengenakan komisen pembrokeran kepada Angkasa Raya bagi perkhidmatan yang diberikan.

51. Komisen, fi atau apa-apa bayaran yang dikenakan ke atas perkhidmatan pembrokeran hartanah adalah tertakluk kepada cukai perkhidmatan.

Pembrokeran Perniagaan

52. Pembrokeran perniagaan adalah perniagaan bagi mengatur pembelian dan penjualan perniagaan dengan broker bertindak sebagai perantara.

53. Komisen, fi atau apa-apa bayaran yang dikenakan ke atas perkhidmatan pembrokeran perniagaan adalah tertakluk kepada cukai perkhidmatan.

Contoh 7 :

Alia Bakery adalah kafe yang menjual makanan berasaskan roti, kek dan pasta. Ekoran beban hutang yang semakin meningkat, Zanti selaku pemilik Alia Bakery telah mendapatkan khidmat Biz Sales Sdn Bhd (Biz Sales) untuk menjual perniagaan kafanya. Biz Sales telah mendapatkan pembeli berpotensi bagi Alia Bakery dengan mengiklankan jualan kafe tersebut di laman web syarikat dan menghubungi pelanggan-pelanggan lama syarikat. Selepas tiga bulan rundingan harga antara pemilik dan bakal pembeli, Alia Bakery telah dijual kepada Selera Rasa Sdn Bhd. Biz Sales kemudiannya mengenakan komisen pembrokeran kepada Alia Bakery berdasarkan harga jualan kafe tersebut.

Pembrokeran Kapal

54. Pembrokeran kapal adalah perniagaan bagi mengatur penjualan dan pembelian kapal termasuk sewaan kapal seperti kapal tangki, kapal tongkang, kapal kargo kering, kapal pengangkut kereta dan sebagainya untuk jangka masa pendek dan panjang. Antara fungsi broker kapal adalah:

- a. menubuhkan pengkalan data pelanggan untuk pemilik kapal dan pengguna.
- b. membandingkan dan mencadangkan tawaran terbaik kepada pengguna/penyewa selepas beberapa pemeriksaan tawaran.
- c. memulakan proses rundingan dan menyimpulkan perjanjian antara pemilik kapal dan penyewa.
- d. membuat rundingan susulan selepas perkhidmatan jualan.

- e. membuat tuntutan susulan untuk sebarang isu.

Contoh 8 :

Yazid ingin membeli sebuah kapal layar rekreasi untuk dihadiahkan kepada isteri beliau. Yazid telah berurusan dengan Zee Enterprise untuk membeli kapal tersebut dari pemilik kapal. Zee Enterprise telah mendapatkan beberapa sebut harga dari pemilik kapal dan selepas beberapa rundingan, Yazid telah menandatangani kontrak belian kapal dengan Kapal Besar Sdn Bhd. Zee Enterprise mengenakan komisen kepada Yazid untuk perkhidmatan yang diberikan.

55. Komisen, fi atau apa-apa bayaran yang dikenakan ke atas perkhidmatan pembrokeran kapal adalah tertakluk kepada cukai perkhidmatan.

PERKHIDMATAN PENAJAJAMINAN SECARA UMUM

56. Penajajaminan adalah proses di mana individu atau institusi membuat penilaian risiko dan mengambil risiko kewangan tersebut dengan bayaran atau kos ditetapkan bagi melindungi pelabur, bank, agensi insurans dan institusi kewangan lain. Aktiviti penajajaminan kebiasaannya dilakukan dalam perbankan pelaburan, insurans dan perbankan komersial.

57. Dalam industri insurans, syarikat insurans akan menilai risiko calon yang berpotensi untuk insurans, berdasarkan pelbagai faktor aktuari. Asas utama proses penajajaminan adalah untuk menetapkan harga insurans mengikut risiko yang berkaitan.

58. Dalam perdagangan sekuriti, penajajaminan juga termasuk menilai risiko dan menetapkan harga sekuriti dengan sewajarnya. Walau bagaimanapun, proses penajajaminan rasmi juga melibatkan persetujuan untuk membeli sekuriti (oleh pihak penajajamin) dan kemudian menjual sekuriti untuk keuntungan. Penajajamin

mengambil risiko dengan bersetuju untuk membeli sekuriti pada harga yang ditetapkan.

Penajajaminan Sekuriti

59. Penajajaminan sekuriti adalah proses di mana bank pelaburan ("IB") atau broker memperoleh modal pelaburan daripada pelabur (awam) bagi pihak syarikat (penerbit) yang berhasrat untuk menerbitkan sekuriti yang boleh terdiri daripada kedua-dua ekuiti dan/atau modal hutang, di mana bank pelaburan menjamin sejumlah modal, untuk dikumpulkan ("jumlah penajajaminan"). IB/broker menajajamin urusan niaga, yang bermaksud IB/broker akan mengambil risiko mengagihkan sekuriti. Bank pelaburan/broker melindungi risiko dengan menjual sekuriti kepada pelabur berpotensi.

60. IB/broker membantu syarikat menentukan jenis sekuriti yang akan dikeluarkan, harga tawaran optimum, bilangan sekuriti yang akan diterbitkan dan masa yang sesuai untuk menerbitkan sekuriti.

61. IB/broker menjana pendapatan mereka daripada fi penajajaminan berdasarkan:

- (i) Peratusan jumlah yang ditaja jamin;
- (ii) Peratusan nilai sekuriti yang akan diterbitkan untuk penajajaminan bagi bon secara khusus.

62. Apabila sekuriti tidak dapat dijual sepenuhnya, mereka perlu melanggan beberapa sekuriti. Dalam kes sedemikian, IB/broker menanggung risiko dengan bersetuju untuk melanggan sekuriti jika mereka tidak dapat menjualnya. IB/broker akan menerima fi penajajaminan ke atas jumlah nilai penajajaminan, termasuk bahagian sekuriti yang tidak terjual.

63. Fi atau komisen penajajaminan yang dikenakan oleh IB/broker ke atas perkhidmatan penajajaminan yang disediakan adalah tertakluk kepada cukai perkhidmatan.

64. Pihak-pihak yang terlibat dan fungsi mereka untuk penerbitan sekuriti adalah seperti di bawah:

Pihak Terlibat	Fungsi
Syarikat yang menerbitkan (Pelanggan)	Syarikat yang berhasrat untuk meningkatkan modal pelaburan dengan menerbitkan sekuriti.
Penajajamin: Bank Pelaburan ("IB")	IB menajajamin urus niaga tersebut, yang bermaksud IB mengambil risiko pelanggan untuk membeli sekuriti sekiranya beberapa atau semua sekuriti belum dilanggan atau dibeli oleh pelabur.
Broker	Broker boleh terdiri daripada IB lain atau broker bebas di mana peranan mereka adalah untuk menjual sekuriti yang ditawarkan oleh syarikat yang menerbitkan.
Sindiket penajajaminan ("SP")	<p>Dalam keadaan tertentu, IB tunggal tidak dapat menanggung semua risiko penajajaminan sekuriti.</p> <p>IB akan membentuk sindiket penajajaminan yang terdiri daripada beberapa IB di mana risiko tersebar antara IB.</p> <p>Akan ada satu atau lebih IB yang bertindak sebagai penaja jamin utama untuk sindiket penajajaminan.</p>

65. Di bawah adalah beberapa ilustrasi urus niaga yang melibatkan penerbitan sekuriti dan layanan cukai.

Ilustrasi 11 : Transaksi am

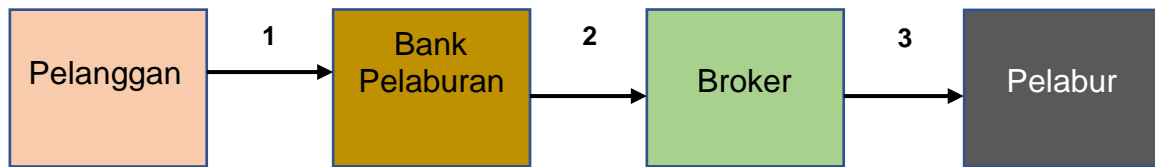

Bil.	Transaksi	Layanan Cukai Perkhidmatan
1	Pelanggan akan mendekati IB dengan niat untuk meningkatkan modal pelaburan melalui penerbitan sekuriti.	T/B
2	IB akan menajajamin sekuriti dan menawarkan sekuriti untuk dijual di pasaran melalui broker.	T/B
3	Broker akan menjadi sumber untuk pelabur membeli tawaran di pasaran.	T/B
4	Apabila penerbitan sekuriti telah selesai, IB akan mengenakan fi atau komisen penajajaminan kepada pelanggan.	Bercukai

Ilustrasi 12: Transaksi mengenai terbitan sekuriti yang melibatkan sindiket penajajaminan (“SP”)

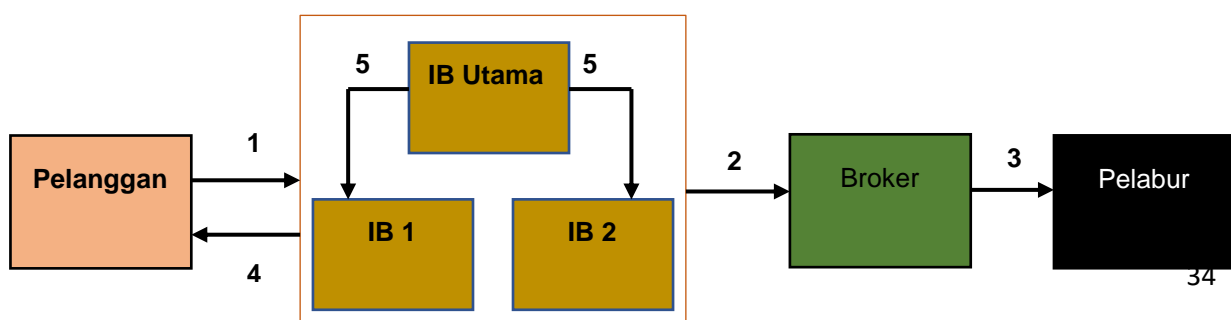

Bil.	Transaksi	Layanan Cukai Perkhidmatan
1.	Pelanggan akan mendekati IB Utama dengan niat untuk meningkatkan modal pelaburan melalui terbitan sekuriti. IB Utama menentukan risiko adalah tinggi dan mendekati IB 1 dan IB 2 untuk membentuk SP.	T/B
2.	SP akan menajajamin sekuriti dan menawarkan sekuriti untuk dijual di pasaran melalui broker.	T/B
3.	Broker akan mendapatkan sumber untuk pelabur membeli tawaran di pasaran.	T/B
4.	Apabila pengeluaran sekuriti telah selesai, SP akan mengenakan fi atau komisen penajajaminan kepada pelanggan.	Bercukai
5.	Perkongsian fi atau komisen penajajaminan antara IB Utama dengan IB di SP.	Tidak tertakluk kepada cukai perkhidmatan atas dasar bahawa fi atau komisen penajajaminan yang dikenakan kepada pelanggan sudah dikenakan cukai.

Penajajaminan Hutang

66. Dalam perbankan komersial, penajajaminan bermaksud menilai kelayakan kredit peminjam dan bersetuju untuk membiayai pinjaman. Risikonya ialah peminjam akan mungkir pinjaman dan dengan itu gagal membayar balik jumlah pinjaman. Fi untuk penajajaminan risiko ini lazimnya adalah faedah berkala yang dikenakan

kepada peminjam selagi terdapat baki pinjaman yang perlu dibayar. Penajajaminan bukanlah perkhidmatan yang diberikan kepada pelanggan, ia hanyalah untuk membantu bank menimbang risiko pelanggan sebelum meluluskan sebarang pinjaman kepada pelanggan dan untuk menentukan faedah yang dikenakan. Oleh itu, faedah yang dikenakan kepada peminjam bukanlah fi penajajaminan dan ia tidak tertakluk kepada cukai perkhidmatan.

67. Penajajamin juga boleh membeli sekuriti hutang daripada penerbit dengan matlamat untuk menjual sekuriti hutang bagi keuntungan, yang dikenali sebagai "peluasan penajajaminan". Penajajamin boleh menjual semula sekuriti hutang sama ada terus ke pasaran atau kepada peniaga yang akan mengagihkan sekuriti kepada pembeli lain. "Peluasan penajajaminan" hanyalah keuntungan daripada pembelian dan penjualan sekuriti hutang dan ia tidak tertakluk kepada cukai perkhidmatan.

68. Sesetengah penerbitan sekuriti hutang mungkin memerlukan lebih daripada satu penajajamin. Apabila sekumpulan penajajamin menyelia terbitan bon, kumpulan itu dikenali sebagai sindiket. Pengenaan cukai perkhidmatan ke atas penajajaminan perkhidmatan sekuriti hutang adalah bergantung kepada persetujuan penajajamin yang terlibat dalam urusan niaga, iaitu sama ada penajajamin utama atau setiap penajajamin individu di bawah sindiket.

69. Pensekuritian aset ialah contoh penajajaminan hutang, yang merupakan cara mengumpulkan dana dengan menjual penghutang, yang kemudiannya berubah menjadi pinjaman yang disokong aset dan sekuriti. Kaedah pembiayaan ini membawa pelbagai faedah seperti kepelbagaian sumber pembiayaan dan penambahbaikan aliran tunai. Walau bagaimanapun, jika terdapat fi yang dikenakan untuk pinjaman yang disokong aset dan pengaturan sekuriti yang berkaitan dengan peranan sebagai penajajamin, maka fi tersebut adalah tertakluk kepada cukai perkhidmatan.

70. Jika fi penajajaminan berkaitan dengan sekuriti hutang yang didagangkan di luar Malaysia, maka perkhidmatan penajajaminan tidak tertakluk kepada cukai perkhidmatan kerana ia berkaitan dengan perkhidmatan yang disediakan di luar Malaysia.

Penajajaminan Insurans

71. Dalam industri insurans, penajajaminan ialah proses persetujuan untuk menanggung risiko kewangan yang wujud dalam kontrak insurans. Penajajamin insurans menilai risiko yang diinsuranskan, contohnya, kerosakan kebakaran pada rumah. Penajajamin menerima premium insurans daripada pemilik rumah dan sebagai balasan, penajajamin bersetuju untuk memberikan pampasan bagi ganti rugi akibat kebakaran.

72. Fungsi penajajamin dalam syarikat insurans adalah untuk menilai risiko, menentukan sama ada syarikat bersedia untuk mengambil risiko dan menentukan premium yang sesuai. Semasa proses penajajaminan, penanggung risiko akan menyemak dan menilai pelbagai maklumat dan faktor yang berkaitan dengan diinsuranskan dan peristiwa yang diinsuranskan.

73. Oleh itu, dalam konteks insurans, penajajaminan ialah proses penilaian dalaman yang dilakukan oleh penanggung insurans sebelum menandatangani kontrak insurans. Kos bagi proses penajajaminan pada awalnya ditanggung oleh penanggung insurans di mana fi penajajaminan tertentu tidak dikenakan kepada pelanggan, tidak kira sama ada risiko itu diterima. Oleh itu, memandangkan tiada fi penajajaminan dikenakan ke atas perkhidmatan penajajaminan yang disediakan secara dalaman oleh syarikat insurans, maka ia bukan perkhidmatan bercukai dan tidak tertakluk kepada cukai perkhidmatan.

74. Proses penajajaminan adalah fungsi teras penanggung insurans. Oleh itu, di bawah perenggan 1.5 peraturan Bank Negara Malaysia mengenai “*outsourcing*” bertarikh 28 Disember 2018, penanggung insurans adalah tidak dibenarkan untuk memindahkan fungsi penajajaminan kepada pihak ketiga. Oleh itu, tidak akan ada sebarang keadaan di mana fi atau caj tertentu dikenakan untuk proses penajajaminan insurans.

Ilustrasi 12 :

Ali sedang mempertimbangkan untuk mendapatkan insurans kenderaan bermotor untuk keretanya, dan dia membuat permohonan untuk polisi insurans motor daripada ABC Insurance Bhd (ABC). Dalam menilai sama ada ia patut menjual polisi tersebut kepada Ali atau tidak, ABC melakukan proses penajajaminan dengan menilai pelbagai faktor termasuk umur Ali, alamat, sejarah pemanduan terdahulu, sejarah tuntutan terdahulu, termasuklah jenama, model dan umur kereta. Selepas menyelesaikan proses penajajaminan dan menentukan bahawa Ali adalah risiko yang boleh diterima, ABC mengeluarkan polisi insurans kenderaan bermotor untuk melindungi kenderaan daripada kehilangan atau kerosakan seperti di dalam polisi. Ali membayar premium insurans yang ditentukan oleh proses penajajaminan. Memandangkan proses penajajaminan adalah proses penilaian dalaman, ABC tidak mengenakan sebarang bayaran kepada Ali untuk melaksanakan penilaian penajajaminan.

75. Walaubagaimanapun, berdasarkan Akta Perkhidmatan Kewangan dan Sekuriti Labuan 2010, pengurus penajajaminan Labuan berlesen hanya boleh menyediakan perkhidmatan penajajaminan.

76. Pengurus penajajaminan Labuan berlesen mesti menyediakan perkhidmatan penajajaminan di dalam atau dari Labuan kepada mana-mana orang yang dilesenkan di bawah Akta Perkhidmatan Kewangan dan Sekuriti Labuan 2010. Pemegang lesen tidak dibenarkan memberikan perkhidmatan di dalam atau dari Labuan kepada mana-mana perniagaan yang dijalankan oleh penanggung insurans yang berdaftar di bawah Akta Insurans 1996 atau oleh pengendali takaful yang didaftarkan di bawah Akta Takaful 1984.

77. Oleh itu, perkhidmatan penajajaminan yang disediakan oleh Pengurus penajajaminan Labuan kepada syarikat insurans yang dilesenkan di bawah Akta Perkhidmatan Kewangan dan Sekuriti Labuan 2010 tidak tertakluk kepada Akta Cukai

Perkhidmatan 2018 kerana ia adalah perkhidmatan yang disediakan di dalam atau di antara kawasan yang ditetapkan (DA).

78. Walau bagaimanapun, jika aktiviti penajajaminan dilakukan oleh pengurus penajajaminan Labuan berlesen di lokasi bersama atau pejabat pemasaran di Malaysia (selain DA), maka transaksi tersebut tertakluk kepada cukai perkhidmatan.

PENDAFTARAN DAN TANGGUNGJAWAB ORANG YANG BERDAFTAR

79. Bagi tujuan pendaftaran di bawah Akta Cukai Perkhidmatan 2018, mana-mana orang yang menyediakan perkhidmatan pembrokeran atau penajajaminan berhubungan dengan perkhidmatan kewangan hendaklah membuat pengiraan ke atas penjualan perkhidmatan bercukai yang diberikan pada Januari 2019 dan sebelas bulan sejeurus selepas Januari 2019. Jika jumlah nilai perkhidmatan bercukai tersebut melebihi RM500,000, permohonan untuk pendaftaran perkhidmatan bercukai tersebut hendaklah dibuat selewat-lewatnya pada 28 Februari 2019.

Ilustrasi 13 :

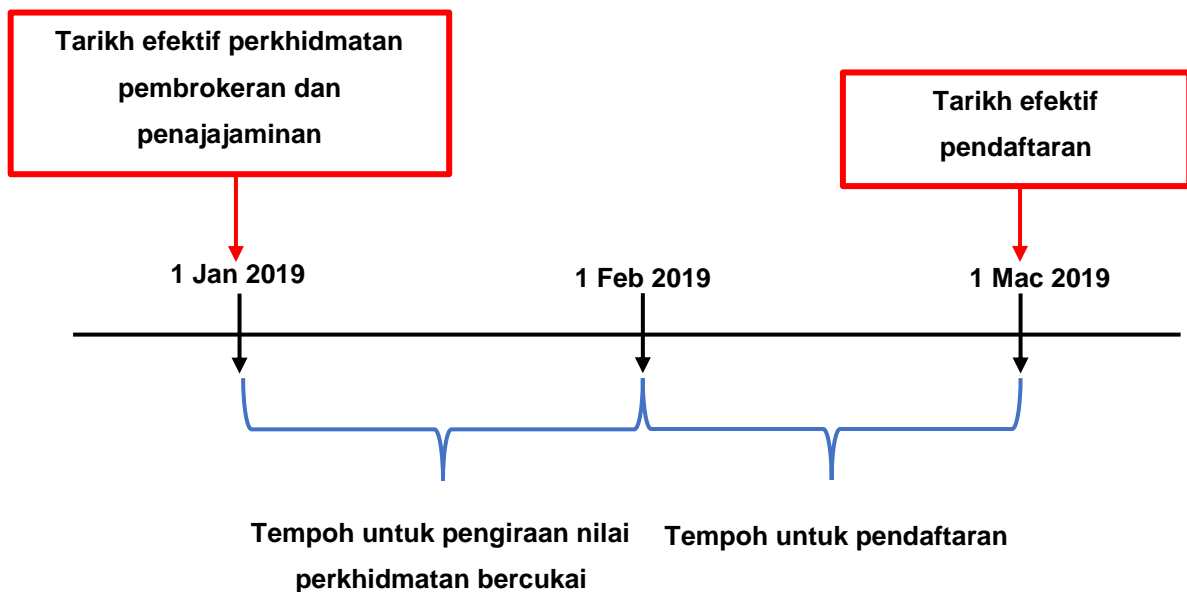

80. Pendaftaran berkuat kuasa mulai 1 Mac 2019 seperti yang diperuntukkan di bawah Seksyen 13 (3), Akta Cukai Perkhidmatan 2018 dan cukai perkhidmatan akan dikenakan mulai 1 Mac 2019.

81. Di bawah peluasan skop cukai perkhidmatan, perkhidmatan pembrokeran dan penajajaminan selain dari pembrokeran dan penajajaminan berkaitan dengan perkhidmatan kewangan merupakan perkhidmatan bercukai berkuatkuasa 26 Februari 2024. Bagi tujuan pendaftaran di bawah Akta Cukai Perkhidmatan 2018, mana-mana orang yang menyediakan perkhidmatan pembrokeran atau penajajaminan (selain dari perkhidmatan pembrokeran berhubungan dengan perkhidmatan kewangan) hendaklah membuat pengiraan ke atas penjualan perkhidmatan bercukai yang diberikan pada 26 Februari 2024 dan sebelas bulan sejeurus selepas 26 Februari 2024. Jika jumlah nilai perkhidmatan bercukai tersebut melebihi RM500,000, permohonan untuk pendaftaran perkhidmatan bercukai tersebut hendaklah dibuat selewat-lewatnya pada 31 Mac 2024. Pendaftaran berkuat kuasa mulai 1 April 2024 seperti yang diperuntukkan di bawah Seksyen 13 (3), Akta Cukai Perkhidmatan 2018 dan cukai perkhidmatan akan dikenakan mulai 1 April 2024.

Ilustrasi 14 :



82. Orang yang berdaftar bertanggungjawab untuk:

- (i) Mengenakan cukai perkhidmatan ke atas perkhidmatan bercukai,

- (ii) Mengeluarkan invoice dan resit kepada pelanggan berkenaan dengan sebarang transaksi berkaitan dengan penyediaan perkhidmatan bercukai,
- (iii) Menghantar penyata cukai perkhidmatan SST-02 secara elektronik / manual dan membayar cukai perkhidmatan sebelum tarikh akhir,
- (iv) Menyimpan rekod yang sesuai berhubung dengan transaksi cukai perkhidmatan.

83. Untuk maklumat lanjut tentang tanggungjawab orang berdaftar, sila rujuk kepada **Panduan Umum Cukai Perkhidmatan**.

SOALAN-SOALAN LAZIM

1. **S : Apakah perbezaan antara broker insurans dan ejen insurans?**

J : Broker insurans mewakili syarikat insurans dan boleh mendapatkan sebut harga insurans daripada mana-mana syarikat insurans. Broker insurans yang diluluskan mestilah mempunyai lesen daripada Bank Negara Malaysia. Manakala ejen insurans pula mewakili pelanggan dan hanya boleh mendapatkan maksimum dua sebut harga daripada syarikat insurans yang mereka berdaftar.

2. **S : Bilakah tarikh kuat kuasa cukai perkhidmatan bagi perkhidmatan pembrokeran selain dari perkhidmatan pembrokeran berhubung dengan perkhidmatan kewangan?**

J : Tarikh pelaksanaan cukai perkhidmatan bagi perkhidmatan pembrokeran selain dari perkhidmatan pembrokeran berhubung dengan perkhidmatan kewangan adalah 26 Februari 2024.

3. **S : Berapakah nilai ambang bagi pendaftaran perkhidmatan pembrokeran dan penajajaminan?**

J : Nilai ambang bagi perkhidmatan pembrokeran dan penajajaminan adalah RM500,000.00.

4. **S : Apakah kadar cukai bagi perkhidmatan pembrokeran atau penajajaminan?**

J : Kadar cukai bagi perkhidmatan pembrokeran atau penajajaminan sebelum 1 Mac 2024 adalah 6%. Mulai 1 Mac 2024, kadar cukai

bagi semua perkhidmatan pembrokeran dan penajajaminan dinaikkkan kepada 8%.

5. **S** : **Kilang Minyak Masak ADE Sdn Bhd melantik Lima Sdn Bhd pada Disember 2023 sebagai broker untuk mengatur belian komoditi kelapa sawit dari pihak pembekal. Perkhidmatan pembrokeran komoditi telah diberikan oleh Lima Sdn Bhd kepada Kilang Minyak Masak ADE pada bulan Januari 2024. Apakah layanan cukai perkhidmatan terhadap perkhidmatan yang diberikan oleh Lima Sdn Bhd ini?**
- J** : Perkhidmatan pembrokeran diberikan oleh Lima Sdn Bhd kepada Kilang Minyak Masak ADE Sdn Bhd pada bulan Januari 2024 adalah tidak tertakluk kepada cukai perkhidmatan kerana transaksi berlaku sebelum 26 Februari 2024.
6. **S** : **Syarikat mengenakan caj perkhidmatan pembrokeran bersekali dengan semua perbelanjaan daripada pelanggan dengan nilai tambahan (*mark-up*) atas amaun yang telah dibayar kepada pihak ketiga. Adakah syarikat perlu mengenakan cukai perkhidmatan ke atas amaun *mark-up* tersebut?**
- J** : Syarikat perlu mengenakan cukai perkhidmatan ke atas perkhidmatan pembrokeran termasuk pembayaran bagi pihak pelanggan kepada pihak ketiga. Bagaimanapun, sekiranya syarikat dapat mengasingkan secara terperinci (*itemised*) nilai perkhidmatan sebenar amaun bayaran kepada pihak ketiga dalam invois dan disertakan invois dari pembekal untuk makluman kepada pelanggan, hanya nilai tambahan (*mark-up*) dikenakan cukai perkhidmatan.

7. **S** : **Apakah layanan cukai perkhidmatan ke atas perkhidmatan pembrokeran yang diberikan oleh penyedia perkhidmatan di mana tempat utama perniagaannya terletak di Langkawi kepada penerima perkhidmatan di Alor Setar, Kedah?**
- J** : Perkhidmatan pembrokeran yang diberikan oleh penyedia perkhidmatan di Langkawi kepada penerima perkhidmatan di Alor Setar, Kedah adalah perkhidmatan bercukai dan tertakluk kepada cukai perkhidmatan. Rujuk seksyen 49, Akta Cukai Perkhidmatan 2018.

PERTANYAAN

Sebarang pertanyaan mengenai panduan ini sila hubungi:

Bahagian Cukai Dalam Negeri (SST)
Cawangan Dasar Cukai Perkhidmatan
Jabatan Kastam Diraja Malaysia
Aras 6, Tower A, Suasana PjH,
Jalan Tun Abdul Razak, Presint 2
62100 Putrajaya.

BANTUAN DAN MAKLUMAT LANJUT MENGENAI SST

Maklumat lanjut boleh diperolehi daripada:

(i) Laman web SST:

<https://mysst.customs.gov.my>

(ii) Pusat Panggilan Kastam:

- Hotline : 1-300-888-500
- Telefon : 03-8882 2100/ 2300/ 2500
- E-mel : ccc@customs.gov.my